

第14回日本精神科医学会学術大会

The 14th Annual Meeting of the Japan Psychiatric Medical Conference

開催趣意書

会期：2025年10月15日(水)～10月17日(金)

会場：アイテムえひめ(愛媛国際貿易センター)

大会長：櫻木 章司

(公益社団法人日本精神科病院協会常務理事/中国・四国地区代表)

実行委員長：黒田 典生

(公益社団法人日本精神科病院協会理事/愛媛県支部長)

ご挨拶

謹啓 時下、益々ご清祥のこととお慶び申し上げます。また、平素より格別のご理解とご協力を賜り、厚く御礼申し上げます。

このたび、第14回日本精神科医学会学術大会を、日本精神科病院協会中国四国地区が担当し、愛媛県松山市で開催することとなりました。期間は、令和7年10月16、17日の両日（15日にはイブニングセミナーを開催します）、会場は松山空港や松山観光港にもほど近く、交通至便なアイテムえひめ（愛媛国際貿易センター）です。

大会テーマは、「坂の上の雲をつかめ！—新時代の精神科医療をめざして」です。もうお気づきの方もいらっしゃると思いますが、この大会テーマは司馬遼太郎の長編歴史小説「坂の上の雲」をモチーフにしています。この物語は、明治維新を経て新たな近代国家に生まれ変わった日本が、国民国家としての体制を整えてゆき、欧米列強に伍しながらも幾多の苦難を乗り越えて、ついには日露戦争に勝利するまでの物語であり、伊予松山出身の秋山好古・真之兄弟や正岡子規を主人公とする群像劇です。

「失われた30年」とも言われる国家的停滞をやっと脱したかに見える現在のわが国は、新たな目標を打ち立てて進んで行かなければなりません。もはや停滞もいわんや後退も許されないのです。精神科医療の分野においても、精神保健福祉法改正に見られる変革や、少子高齢化に代表される疾病構造の変化といった、幾多の荒波を乗り越えていかなければなりません。今回の学術大会では、日々の医療活動や研鑽の結果の発表、特別講演や招待講演、さらにはシンポジウムにおける議論を通じて、われわれの精神科医療が坂の上の山にいったいどんな雲が描けるか、と実行委員をはじめ奮闘して企画を練っています。

今回の開催都市である松山市は、「いで湯と城と文学の街」として知られています。令和6年7月には道後温泉本館の全館営業再開が成り、テーマに掲げた「坂の上の雲ミュージアム」をはじめ、子規記念博物館、伊丹十三記念館といった文化財には枚挙に暇がありません。また、瀬戸内の海の幸を堪能でき、なかでも鯛を使った鯛めしや鯛素麺が有名です。また愛媛は柑橘類の王国、媛まどんなを始めとするフルーツやそれらを活かしたスイーツからも目が離せません。これらをゆったり満喫していただき、日頃の疲れを癒してください。今回の大会がどんな雲を描くかに大いに期待していただき、多くの皆様方が参加されることを楽しみに心よりお待ちしております。

本学術大会の開催にあたり、本来、諸費用は参加費を持って賄うべきですが、質素儉約を旨として運営を行いましても、昨今の諸費用高騰のため、参加費のみでの運営は甚だ困難と言わざるをえません。つきましては、誠に恐縮ではございますが、本学術大会での協賛募集を別紙のごとく行いたく存じますので、本会の趣旨をご理解いただき、ご協力のほど何卒よろしくお願い申し上げます。

なお、拠出いただきました協賛金について、日本製薬工業協会の「企業活動と医療機関等の関係の透明性ガイドライン」に基づき「共催企業様と医療機関及び医療関係者との関係の透明性に関する指針」に従い、学会等の会合開催にかかる費用を公開することについて了承いたします。

末筆ながら、貴社の益々のご発展を祈念申し上げます。

謹白

2024年10月吉日

第14回日本精神科医学会学術大会

大会長 櫻木 章司

(公益社団法人日本精神科病院協会常務理事
/中国・四国地区代表)

実行委員長 黒田 典生

(公益社団法人日本精神科病院協会理事
/愛媛県支部長)

開催概要

1. 学会名称 第14回日本精神科医学会学術大会
The 14th Annual Meeting of the Japan Psychiatric Medical Conference
2. 会期 2025年10月15日(水)～10月17日(金)
※15日はイブニングセミナーのみ
3. 会場 アイテムえひめ
愛媛県松山市大可賀2丁目1番28号
TEL:089-953-0130
4. 主催 第14回日本精神科医学会学術大会
大会長 櫻木 章司
(公益社団法人日本精神科病院協会常務理事/中国・四国地区代表)
実行委員長 黒田 典生
(公益社団法人日本精神科病院協会理事/愛媛県支部長)
5. 参加者数 1,300名予定
6. 依頼社数 50社予定
7. プログラム (予定) 会長講演、特別招待講演、特別講演、教育講演、シンポジウム、一般演題(口演、ポスター発表)、共催セミナー、企業展示、等
8. メインテーマ 坂の上の雲をつかめ! 一新時代の精神科医療をめざして
9. 事務局 第14回日本精神科医学会学術大会
日本精神科病院協会 徳島県支部
〒771-0117 徳島市川内町鶴島 277-1
10. 運営事務局 第14回日本精神科医学会学術大会 運営事務局
株式会社 JTB コミュニケーションデザイン 事業共創部 内
〒810-0072 福岡市中央区長浜 1-1-35-4F
TEL: 092-751-3244 FAX: 092-751-3250
E-mail: japh14-sponsor@jtbcom.co.jp (協賛担当)
※原則 E-mail でお問合せいただきますようお願いいたします。

第 14 回日本精神科医学会学術大会 収支予算書

収入の部	支出の部
参加費収入	会議準備費
学術大会参加費(事前) 7,550,000	印刷・制作費 1,485,000
学術大会参加費(当日) 3,820,000	ホームページ作成費 585,000
懇親会費 3,000,000	論文関連処理費 500,000
協賛収入	参加登録処理費 5,650,000
プログラム抄録集広告費 1,485,000	通信費・発送費 550,000
バナー広告費 110,000	事務局人件費 1,257,000
機器展示費 6,600,000	会議運営費
書籍展示費 132,000	会場費 6,450,000
共催セミナー費 25,960,000	機材費 7,980,000
寄付・助成金収入	看板制作・会場設営費 8,950,000
寄付金 1,000,000	事務局備品費 800,000
助成金 900,000	当日運営人件費 4,850,000
本部助成金 5,000,000	謝金交通費 8,000,000
	飲食関係費 3,850,000
	事後処理費 350,000
	営業管理費 4,300,000
55,557,000	55,557,000

共催セミナー募集要項

1. 学 会 名 称： 第 14 回日本精神科医学会学術大会
2. 学 会 会 期： 2025 年 10 月 15 日(水)～10 月 17 日 (金)
3. 会 場： アイテムえひめ
〒791-8057 愛媛県松山市松山市大可賀 2 丁目 1 番 28 号 TEL:089-953-0130
4. 共催セミナー募集枠：

■ランチョンセミナー：12:30～13:30（予定）※60分

※セミナー時間、会場収容人数は予定です。

会場名（収容人数）	施設会場名	共催費（税込）	申込番号	
			10月16日	10月17日
第1会場（900席）	1F 大展示場 A	1,870,000円	①	⑧
第2会場（900席）	1F 大展示場 C	1,870,000円	②	⑨
第3会場（500席）	1F 小展示場 A	1,650,000円	③	⑩
第4会場（350席）	1F 小展示場 B	1,430,000円	④	⑪
第5会場（200席）	3F 多目的ルーム A	1,320,000円	⑤	⑫
第6会場（140席）	3F 多目的ルーム B	1,320,000円	⑥	⑬
第7会場（140席）	4F 第1・2会議室	1,320,000円	⑦	⑭

■イブニングセミナー：18:00～19:00（予定）※60分

※セミナー時間、会場収容人数は予定です。

会場名	施設会場名	共催費（税込）	申込番号
			10月15日
イブニング会場 （100席）	ANA クラウンプラザホテル松山	880,000円	⑮

■スポンサードシンポジウム：時間未定 ※90分

※セミナー時間、会場収容人数は予定です。

会場名	施設会場名	共催費（税込）	申込番号
			10月16日
第2会場（900席）	1F 大展示場 C	1,870,000円	⑯
第3会場（500席）	1F 小展示場 A	1,650,000円	⑰

※セミナー名および開催時間は予定となります。通し番号は変更になる事があります。

※スポンサードセミナーにおける開催日時および講演会場の割り当ては、大会プログラムとの兼ね合いで主催者にて決定させていただきます。

※会場席数は、仕様により若干増減することがございます。

5. セミナー共催費用について

◇ 共催費用に含まれるもの

- (1) 会場使用料（但し、部屋割は主催者にご一任ください）
- (2) 基本機材使用料（以下参照）
 - ①映像機材：液晶プロジェクター1面投影（機材、スクリーン、PCオペレーター人件費む）
 - ②音響機材：座長席・演者席のマイク各1本、質疑応答用フロアマイク、照明機材：一式
 - ③備品：卓上ライト・レーザーポインター・会場前長机（資料&弁当配布用）
- (3) イブニングセミナー：意見交換会

◇ 共催費用に含まれないもの

- (1) 参加者お弁当および軽食
ご手配については運営事務局が集約し一括にて行います。
■ランチョンセミナー参加者用弁当 金額：1,650円（消費税込・お茶付）
※予定形式：弁当形式 / 数量：席数相当
- (2) 当日運営スタッフ（進行アナウンス係、資料・弁当配布係、照明係など）
- (3) 座長、演者交通費、謝金、宿泊費などの接遇費（貴社規定に一任いたします）
- (4) 看板、チラシなど制作費
- (5) 控室使用料
- (6) 控室での飲食、機材等オプション手配品

※機材、控室、飲食等のオプション手配は、開催1か月前頃にご案内します「当日運営要項」にてご確認ください。

尚、追加手配にかかる費用については別途手数料15%を頂戴いたしますので予めご了承ください。

6. セミナー枠決定・注意事項

- ・セミナー枠の決定は、申込締切後に行います。
- ・会場と開催日の割り振りの最終決定は、主催者にご一任ください。
- ・申込社が主催者の許可無くセミナー枠の全部または一部を第三者に譲渡・貸与もしくは申込社同士において交換することはできません。

7. 座長・演者・講演内容

- ・セミナー内容や、座長・演者の選出については、主催者（会長）と事前にご相談のうえ、決定をお願いいたします。
- ・企画内容や講師が重複している場合は、主催者側より調整をお願いする場合がございます。あらかじめご了承ください。
- ・座長・演者との通信（講演依頼・旅費・謝金・宿泊等）については、は基本的に貴社に一任いたします。

8. 抄録原稿のご提出について

本学術大会のプログラム・抄録集に共催セミナーの抄録を掲載いたします。抄録原稿作成の要項につきましては、2025年5月末頃にご案内させていただきます。

9. 申込方法

オンラインによる受付となります。学術大会ホームページ (<https://japh14.org>) の[協賛申込]ページよりお申し込みください。

10. 申込締切期日

お申し込み期限：2025年4月30日（水）

11. 共催費のお支払い

申込締切後、会場枠が決定しましたら請求書 PDF を発行いたしますので、学術大会ホームページ (<https://japh14.org>) の[協賛申込]ページよりダウンロードにてお受け取りをお願いいたします。期日までに学会口座（請求書に記載）へお振込みください。なお、銀行発行の振込控をもって、当方の領収書に代えさせていただきます。

【お振込先】

銀行名：阿波銀行

支店名：川内支店

口座番号：普通 1230890

口座名義：第14回日本精神科医学会学術大会 大会長 櫻木章司

(ダイジュンカイ ニホンセイシカカイ カイカクジユツタカイ タカイヨウ サクラキ ショウジ)

振込期限：2025年8月29日（金）

12. お申し込みお取り消しについて

申込後は、不可抗力と判断できる事項以外にお取り消しはできませんので予めご了承ください。

13. 当日運営の詳細および飲食等オプション手配品の請求書について

・機材、控室飲食等のオプション手配品につきましては、開催1か月前頃にご案内予定の「当日運営要項」にてご案内させていただきます。

・（お弁当、軽食、控室飲食等の）オプション手配品の請求書は、手数料15%を加算の上、学会終了後に「(株)JTBCコミュニケーションデザイン」より発行・送付いたします。期限までにお振込みをお願いいたします。

振込期限：2025年11月28日（金）

14. チラシの印刷について

チラシの作成は貴社にて一任いたしますが、必ず、印刷前に運営事務局まで原稿のご送付をお願いいたします。

運営事務局（協賛担当） E-mail：japh14-sponsor@jtbcom.co.jp

15. 情報公開への同意について

日本製薬工業協会の「企業活動と医療機関等の関係の透明性ガイドライン」に基づき「共催企業様と医療機関及び医療関係者との関係の透明性に関する指針」に従い、大会等の会合開催にかかる費用を公開することについて了承いたします。（日本ジェネリック製薬協会への公開も同様とします）

16. 個人情報の利用目的

お名前、メールアドレス等の個人情報は、本学術大会共催セミナー申込に関して、請求書、領収書、セミナー運営要項発送以外の目的には利用しません。又、個人情報は第三者へは開示いたしません。

17. 今後の予定

共催セミナー申込開始（オンライン）	2024年11月中旬頃～
共催セミナー申込締切（オンライン）	2025年4月30日（水）
講師&タイトル情報の「候補・予定」登録締切	同上
会場通知、共催費ご請求書送付	2025年5月末頃
講師&タイトル情報の「決定」（「講師&タイトル連絡表」提出）締切	2025年6月30日（月）
抄録のご提出締切	2025年7月中旬頃
共催費振込期限	2025年8月29日（金）
当日運営要項送付（オプション手配のご案内）	2025年9月初旬頃
当日飲食等オプション手配品締切	2025年9月末頃
オプション手配品請求書送付	2025年10月末 ※会期後
オプション手配品分振込期限	2025年11月28日（金）

企業展示・書籍 募集要項

1. 学 会 名 称： 第 14 回日本精神科医学会学術大会
2. 学 会 会 期： 2025 年 10 月 15 日(水)～10 月 17 日 (金)
3. 展 示 会 場： アイテムえひめ 1F 大展示場 B (予定)
愛媛県松山市松山市大可賀 2 丁目 1 番 28 号 TEL: 089-953-0130

4. 展示日程 (予定) :

2025 年 10 月 15 日(水)	13:00～16:00	主催者側	基礎小間設営
	16:00～19:00	出展者様	展示物搬入・設営
10 月 16 日(木)	09:30～18:00	展示	
10 月 17 日(金)	09:00～16:00	展示	
	16:00～18:00	展示物搬出	撤去

5. 出展料・募集数

【パッケージ渡し】

1 小間 (W1,800mm×D900mm×H2,100mm) : 110,000 円 (税込) 募集数 : 60 小間
※スペース渡しの場合も同額となります。

【書 籍】

机 1 本 (W1,800mm×D600mm×H700mm) : 11,000 円 (税込) 募集数 : 12 本

6. 基礎小間仕様

【企業展示】

- ① 1 小間のスペースは、間口 1,800mm×奥行 900mm です。
- ② 展示台一台 (間口 1,800mm×奥行 900mm 高さ 700mm・白布付)・椅子 2 脚を用意します。
- ③ バックパネル (高さ 2,100mm) を立て、パネルに社名板 (幅 900mm×高さ 200mm) を設置します。
- ④ スペース渡しをご希望の場合は、運営事務局までご連絡ください。返金はありません。
- ⑤ 電気量・工事費は含みません。コンセントなど、標準装備に含まれないものにつきましては別途、有料で手配可能です。お申込後、開催 1 か月前頃にご案内予定の「当日運営要項」にて改めて運営事務局よりご案内させていただきます。

【基礎小間姿図：パッケージ渡し】

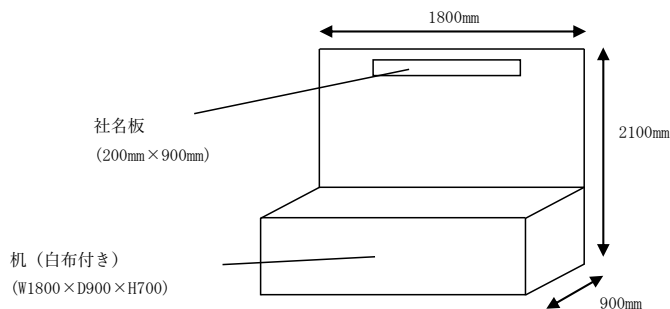

【書籍展示】

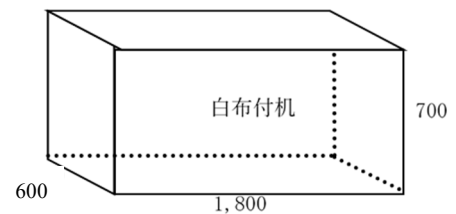

7. 申 込 方 法:

オンラインによる受付となります。学会ホームページ (<https://japh14.org>) の[協賛申込]ページよりお申込みください。

8. 申込締切期日:

2025 年 6 月 30 日 (月)

9. 備 品 費

電気使用、コンセント手配等、標準装備に含まれないものに関しては有料にて別途手配が可能です。

10. オプション手配

電気を含むオプション手配のご注文は、開催1か月前頃（9月上旬頃送付予定）にご案内予定の「当日運営要項」にてご確認ください。

尚、オプション手配のご請求書は会終了後に発行させていただきます。

11. お支払い方法

申込締切後、出展枠が確定しましたら請求書PDFを発行いたしますので、学術大会ホームページ（<https://japh14.org>）の[協賛申込]ページよりダウンロードにてお受け取りをお願いいたします。期日までに学会口座（請求書に記載）へお振込みください。なお、銀行発行の振込控をもって、当方の領収書に代えさせていただきます。

【お振込先】

銀行名：阿波銀行

支店名：川内支店

口座番号：普通 1230890

口座名義：第14回日本精神科医学会学術大会 大会長 櫻木章司

(タビジュウヨンカイ ニホンセイシンカイガクカクガジュツタイ タカイチョウ サクラキ ショウジ)

振込期限：2025年8月29日（金）

12. 申込み後のお取り消し、開催日時の変更・中止について

原則として、申込み後の取消は出来ません。

やむを得ず出展を取り消される場合は、キャンセル料として出展費の100%が発生致しますので、予めご了承ください。

天災・その他のやむを得ない事情、並びに主催者および学術大会運営事務局の責任に帰し得ない原因により展示会の開催日時を変更する場合があります。この変更により生じた出展社の損害は補償出来かねます。

また、出展社は、この変更を理由とする出展申込みの取消、または契約を解除することは出来ません。

なお、前述の原因により学会の開催中止を決定した場合には、別途協議し対応方を決定いたします。

13. 小間割り

小間割りは「当日運営要項」にて各出展社に通知いたします。

（9月上旬頃送付予定）

14. 展示物の管理

展示物の管理は、出展社が負うものとし、展示期間中の展示物の盗難・紛失・火災・損傷等、展示物の滅失・毀損による出展社の損害については、事務局および運営事務局は、一切責任を負いかねますので、予めご了承ください。

各社にて保険加入する等の措置を取ってください。

また、出展社の行為により事故が発生した場合は、当該出展社の責任において解決するものとし、主催事務局および運営事務局はこれに対して一切の責任を負いません。

15. その他

1) 出展物の内容が本大会の趣旨にそぐわない場合は、出展申込みをお断りする場合があります。

2) 申込社が事務局の許可なく小間の全部または一部を第三者に譲渡、貸与、もしくは申込社同士において交換することは出来ません。

16. 出展詳細に関するお問合せ先

株式会社日精協サービスセンター

〒105-0023 東京都港区芝浦 1-15-13 田嶋ビル 4F

担当：佐々木 一成、安武 直樹

E-mail：k-sasaki@nisseikyo-sc.co.jp, n-yasutake@nisseikyo-sc.co.jp

プログラム・抄録集 掲載広告募集要項

1. 誌名：『第14回日本精神科医学会学術大会 プログラム・抄録集』
2. 規格・印刷部数：A4サイズ 表紙フルカラー、本文白黒、2,000部（予定）
3. 配布対象：学術大会参加者 会員他
4. 媒体作成費：1,485,000円-
5. 広告料総額：1,485,000円
6. 依頼社数：約50社
7. 広告料内訳：

掲載頁	単価（税込）	仕様	募集数
表4（裏表紙）	220,000円	カラー（A4サイズ縦）	1口
表2（オモテ表紙裏）	165,000円	カラー（A4サイズ縦）	1口
表3（ウラ表紙裏）	132,000円	カラー（A4サイズ縦）	1口
後付 1頁	88,000円	モノクロ（A4サイズ縦）	6口
後付 1/2頁	55,000円	モノクロ（A5サイズ横）	8口

8. 申込方法：オンラインによる受付となります。学術大会ホームページ（<https://japh14.org>）の[協賛申込]ページよりお申込みください。
9. 申込期日：2025年6月30日（月）
10. 版下送付：2025年7月7日（月）必着
※当方では版下の作成はいたしません。
※ページ割につきましては、主催事務局にご一任くださいますようお願い申し上げます。

<オンライン入稿の場合>

広告版下は完全版下にて、PDFデータ（解像度350dpi以上）をご用意の上、オンライン受付のマイページよりアップロードをお願いいたします。※5MB未満のデータのみとなります。

<E-mail・郵送による入稿の場合>

5MB以上25MB以内のデータはPDFデータにてE-mail（japh14-sponsor@jtbcom.co.jp）にてお送りください。25MBを超えるデータはCD-Rにて、運営事務局（協賛担当）までご郵送ください。イラストレーターデータの場合はアウトライン処理の上、出力見本を添付ください。紙焼きの場合も同様に郵送にて承ります。

11. お支払い方法

申込締切後、広告枠が確定しましたら請求書PDFを発行いたしますので、学術大会ホームページ（<https://japh14.org>）の[協賛申込]ページよりダウンロードにてお受け取りをお願いいたします。期日までに学会口座（請求書に記載）へお振込みください。なお、銀行発行の振込控をもって、当方の領収書に代えさせていただきます。

【お振込先】

銀行名：阿波銀行

支店名：川内支店

口座番号：普通 1230890

口座名義：第14回日本精神科医学会学術大会 大会長 櫻木章司

(タビ ユウコカイ ニホセイシカカイ カカクジ ユツタカイ タカチヨウ サクラキ ショウジ)

振込期限：2025年8月29日（金）

12. ご注意

集稿した広告は、プログラム集のサイズに合わせて運営事務局にてサイズを縮小させていただきます。予めご了承ください。

発行予定日：2025年9月下旬頃 ※申込者には1部進呈いたします

ホームページバナー広告募集要項

1. 媒体名：『第14回日本精神科医学会学術大会 ホームページ』
2. ホームページアドレス：<https://japh14.org>
3. 掲載期間：データ受信後（～会期終了）
4. 対象者：会員及び大会参加者
5. 制作費と広告料：ホームページ制作費 585,000円／広告料総額 110,000円
6. 広告料：

掲載ページ	広告料	データサイズ	募集数
トップページ	55,000円	幅210×高60ピクセル	2社

7. 規格：幅210×高60ピクセル 1点
ファイル形式 GIF（アニメーション可）、JPEG、PNG
データ容量 20KB以内
8. 広告掲載頁決定：
(1) 申込順にて掲載を決定いたします。募集枠に達しましたら募集を締め切ります。
(2) 申込社が主催者の許可無く、スペースの全部、または一部を第三者に譲渡、貸与、もしくは申込社同士において交換することはできません。
9. 申込方法：オンラインによる受付となります。学会ホームページ（<https://japh14.org>）の[協賛申込]ページよりお申込みください。
10. 申込期日：2025年7月31日（木）
11. データ締切日：2025年8月7日（木）必着

<オンライン入稿の場合（JPEG形式のみ）>

- ・5MB未満のデータのみとなります。バナー画像は、解像度350dpi以上をご用意の上、オンライン受付のマイページよりアップロードをお願いいたします。

<E-mail・郵送による入稿の場合（JPEG形式以外）>

- ・5MB以上25MB以内のデータをE-mail（japh14-sponsor@jtbcom.co.jp）宛にてお送りください。
- ・25MBを超えるデータはCD-Rにて、運営事務局（協賛担当）までご郵送ください。
- ・AI（イラストレーター）データの場合はアウトライン処理の上、出力見本を添付ください。
- ・紙焼きの場合も同様に郵送にて承ります。

※掲載するバナーに使用されている写真・デザインについては、著作権、肖像権をはじめとする第三者のあらゆる権利を侵害していないことを保証していただきます。

12. お支払い方法

申込締切後、会場枠が決定しましたら請求書PDFを発行いたしますので、本会ホームページ（<https://japh14.org>）の[協賛申込]ページよりダウンロードにてお受け取りをお願いいたします。期日までに学会口座（請求書に記載）へお振込みください。
なお、銀行発行の振込控をもって、当方の領収書に代えさせていただきます。

【お振込先】

銀行名：阿波銀行

支店名：川内支店

口座番号：普通 1230890

口座名義：第14回日本精神科医学会学術大会 大会長 櫻木章司

(ダイジュウカイ ニホセイシカカイ カカイ クジュツカイ タカイヨウ サクキ ショウジ)

振込期限：2025年9月30日（火）

寄付金募集要項

- 学会名 第14回日本精神科医学会学術大会
- 会期 2025年10月15日(水)～10月17日(金)
- 大会長 櫻木 章司 (公益社団法人日本精神科病院協会常務理事/中国・四国地区代表)
- 実行委員長 黒田 典生 (公益社団法人日本精神科病院協会理事/愛媛県支部長)
- 募金目標額 1,000,000円
- 募集期間 2024年10月15日(水)～2025年10月16日(木)
- 募金目的 第14回日本精神科医学会学術大会に関する運営資金

■寄附金を必要とする理由

本学術大会においては、開催に関する費用は53,445,000円と推算されます。これらの諸経費は、本来参加費、その他の自己資金で賄われるべきものでありますが、個人参加者の負担には限界があり、収支予算書にもありますように、1,000,000円を各界の皆様の御賛助に頼らなければならないのが実情でございます。

- 寄附金納入先 銀行名：阿波銀行
支店名：川内支店
口座番号：普通 1230890
口座名義：第14回日本精神科医学会学術大会 大会長 櫻木章司
(タイン ユウカイ ニホンセイカカイ カカイ ケツタカイ タイヨウ サクラキ ショウジ)
振込期限：2025年10月16日(木)

※協賛金に対する免税措置はご用意しておりませんので、予めご了承下さい。
※協賛金に対する請求書の発行は行っておりませんのでご承知おき下さい。
銀行発行の振込控をもって、当方の領収書に代えさせていただきます。

- 申込み方法 オンラインによる受付となります。学会ホームページ (<https://japh14.org>) の [協賛申込] ページよりお申込みください。

※ご協賛をいただきました企業様には、プログラム・抄録集への企業名記載を予定しておりますが、2025年9月以降にお申し込みをいただきました企業様につきましては、企業名の記載が対応出来ない場合がございますので、予めご了承下さい。

- 情報公開 本学術大会を開催するにあたり、製薬会社と医療機関等との関係の透明性を確保するために、日本製薬工業協会の「企業活動と医療機関等の関係の透明性ガイドライン」およびそれに準じて定めた御社の指針に基づき、御社が負担する費用を情報公開することに同意します。(日本ジェネリック製薬協会への公開も同様とします)

■個人情報の利用目的

申込書にご記入いただきましたお名前、メールアドレスなどの個人情報は、本会の運営に関する目的以外には、利用いたしません。また、第三者への開示はいたしません。

オンライン申し込み[協賛申込（共催セミナー・展示・広告・寄付金募集）]について

第14回日本精神科医学会学術大会の各種協賛申し込みはオンラインによる受付とさせていただきます。

ホームページ公開後、「協賛申込」ページより、オンラインにてお申し込みをお願いいたします。

インターネット環境がない場合やオンラインによる登録が不可能な場合は、下記運営事務局（協賛担当）までお問合せください。

<お申し込みの流れ>

第14回日本精神科医学会学術大会ホームページ (<https://japh14.org>) の、「各種協賛申込」ページへアクセス



[協賛・寄附申込]より担当者情報登録
登録後、申込IDがメールで届きます。



マイページへログイン
メールで届いた申込IDと設定したパスワードを入力してログインしてください。



マイページ内、メインメニューより各種申し込み登録
ご希望の協賛内容を選択し、必要事項を入力の上、ご登録をお願いいたします。
各種お申込み完了後、確認メールが以下のアドレスより送信されます。迷惑メールフォルダに入る可能性もございますので、受信許可アドレスにご登録いただきますようお願いいたします。
【entrysend@jtbcom.co.jp】
※確認メールが届かない場合は、登録が正常に完了していない可能性があります。必ず、確認メールの受信を確認してください。

※個人情報の利用目的

お名前、メールアドレス等の個人情報は、本件に関する目的以外には利用いたしません。また、個人情報は第三者へは開示いたしません。

【お問い合わせ先】

第14回日本精神科医学会学術大会 運営事務局
株式会社 JTB コミュニケーションデザイン 事業共創部 内
〒810-0072 福岡市中央区長浜 1-1-35-4F
TEL: 092-751-3244 FAX: 092-751-3250
E-mail: japh14-sponsor@jtbcom.co.jp (協賛担当)
※原則 E-mail でお問合せいただきますようお願いいたします。